

Перечень деталей:

Поз.	Наименование	Размеры	Кол.
1	Боковина правая	1815x578	1
2	Боковина левая	1815x578	1
3	Крышка	550x580	1
4	Горизонталь	516x544	3

Поз.	Наименование	Размеры	Кол.
5	Щит жесткости	516x200	1
6	Дверь	1810x512	1
7	Стенка задняя (ДВП)	268x524	2
8	Стенка задняя (ДВП)	570x524	2

Последовательность сборки:

1. Установить дюбеля быстрого монтажа на детали (поз. 1, 2). См. рисунок 3. Установка эксцентрика и дюбеля быстрого монтажа показана на рисунке 2. Вбить шканты в детали (поз. 1, 2, 4, 5). См. рисунок 3. **Внимание!** При сборке изделия шканты следует забивать в торцы деталей (в пласть забивать не допускается)! См. рисунок 1.

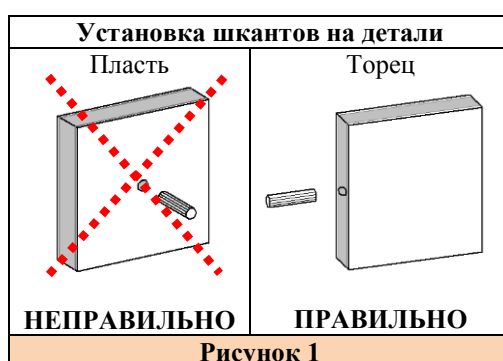

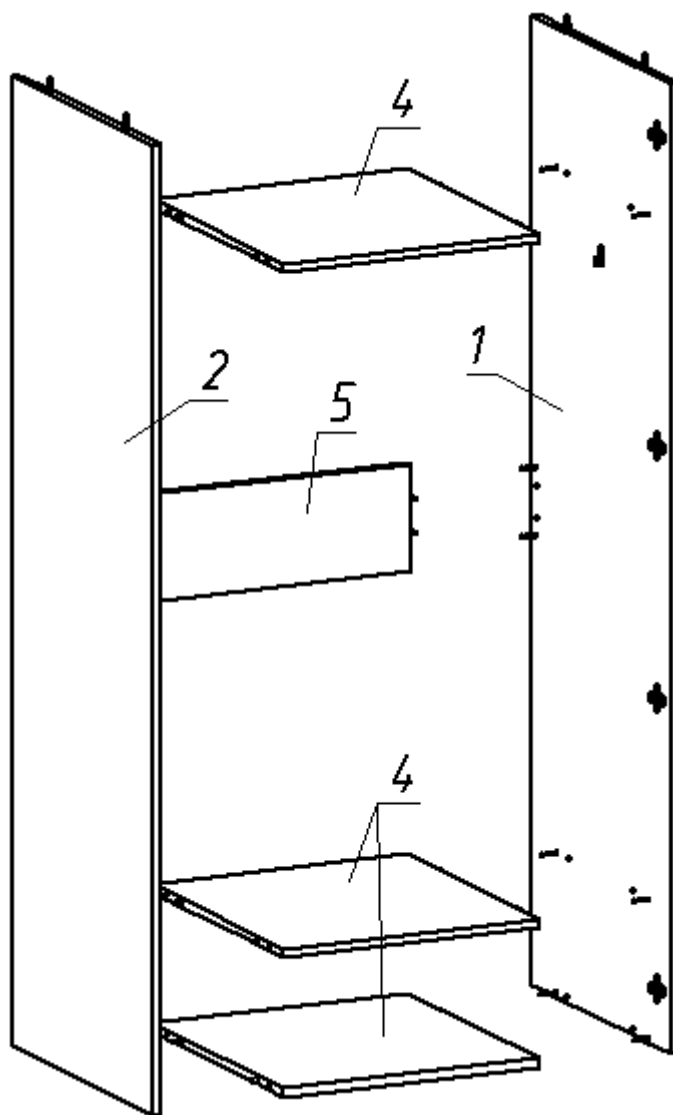

2. Шурупами 3,5x16 закрепить ответные планки петель на деталь (поз. 1).
 3. Шурупами 3,5x16 закрепить штангодержатели на детали (поз. 1, 2).
 4. Используя эксцентрики на 16 мм. и дюбеля быстрого монтажа стянуть между собой детали (поз. 1, 2, 4, 5).
 5. Задние стенки ДВП (поз. 7, 8) вставить в прорези деталей (поз. 1, 2).
 6. Евровинтами 50 мм. закрепить деталь (поз. 3) к боковинам (поз. 1, 2).
 7. Измерить диагональ корпуса и зафиксировать задние стенки (поз. 7, 8) стабилизаторами для ДВП.
 8. Гвоздями прибить задние стенки (поз. 7, 8) в торцы деталей (поз. 4).
 9. Шурупами 3,5x16 мм. закрепить задние стенки (поз. 7, 8) к детали (поз. 5). **См. рисунок 5.**
 10. Собрать: основание 550x580, установить его на место, где должна стоять стенка и выровнять по уровню. Схему сборки основания 550x580 см. на стр. 3.
 11. На основание 550x580 установить собранный каркас шкафа для одежды.
 12. На дверь (поз. 6) установить чашки петель и закрепить шурупами 3,5x16.
 13. Соединить ответную часть петли с чашкой и отрегулировать дверь по высоте, ширине, глубине.
- см. рисунок 4.**
14. Винтом М4x25 закрепить ручку на дверь (поз. 6).

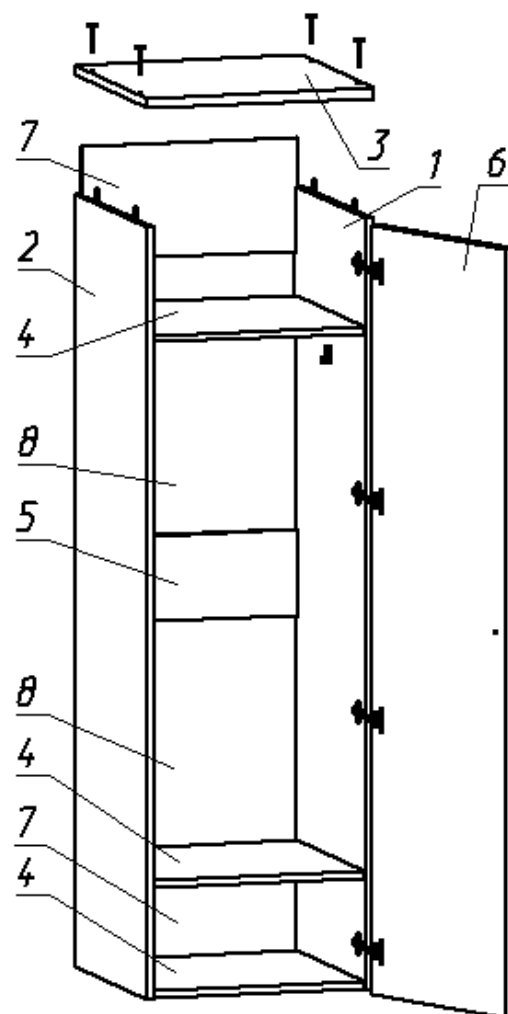
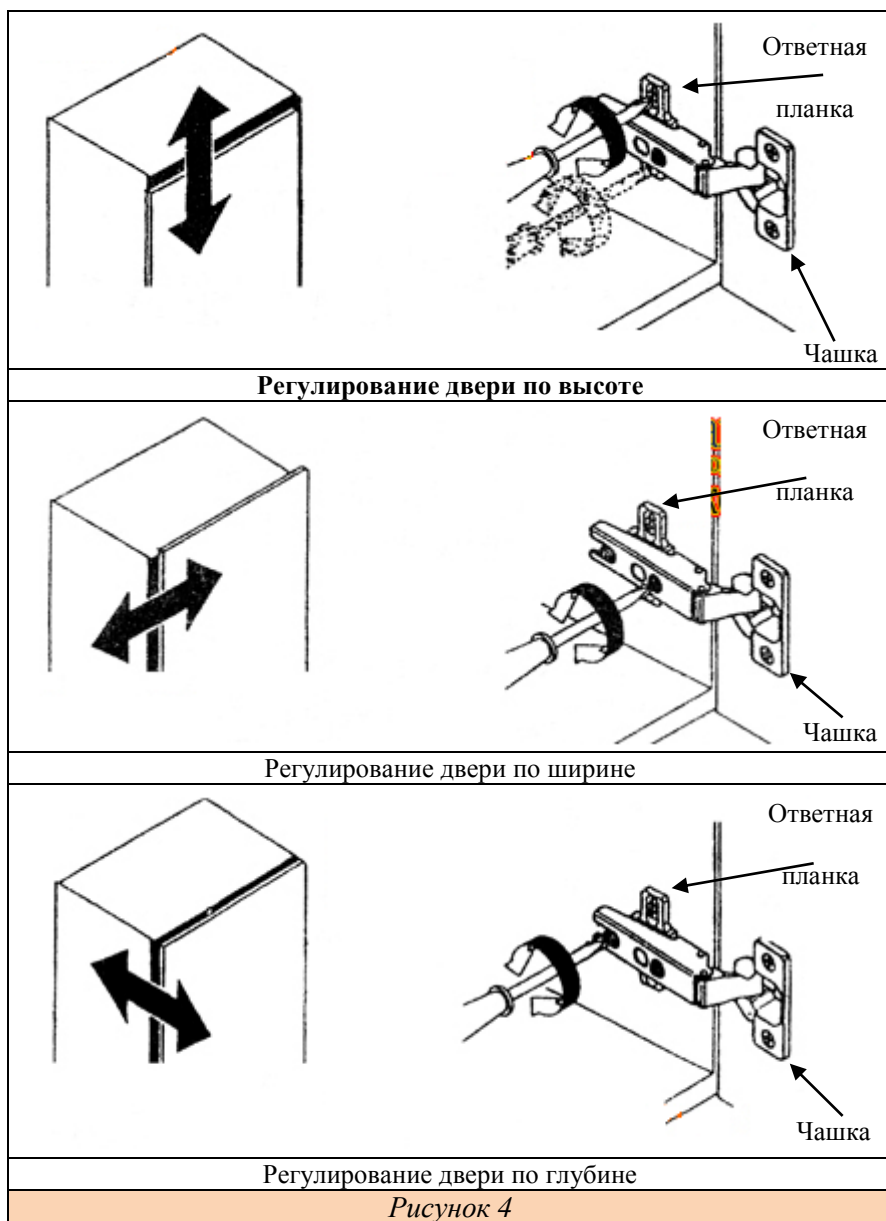

Основание 550x580 Инструкция по сборке

Перечень деталей:

Поз.	Наименование	Размеры	Кол.
1	Крышка	550x580	1
2	Утолщение переднее	498x144	1
3	Утолщение бок. левое	507x144	1
4	Утолщение бок. правое	507x144	1
5	Панель передняя	549x84	1

Поз.	Наименование	Размеры	Кол.
6	Панель передняя	549x40	1
7	Панель боковая	553x84	2
8	Панель боковая	523x40	2
9	Щит жесткости	466x84	1

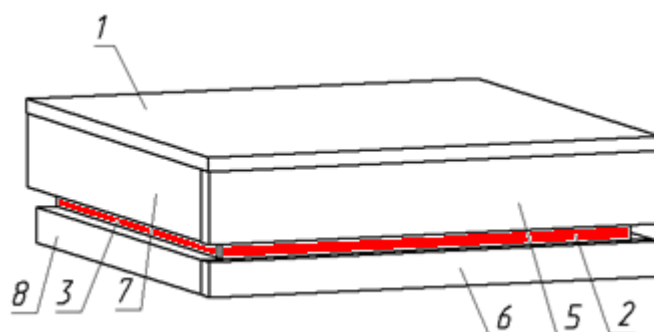
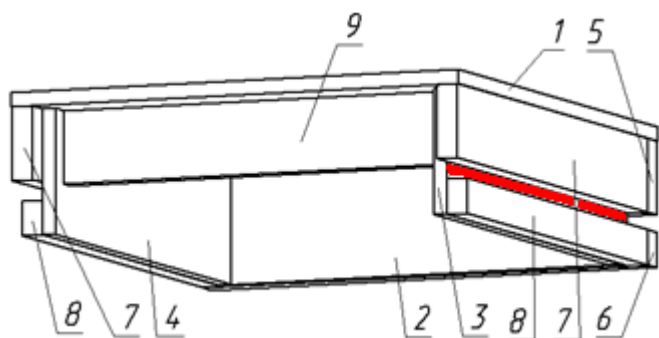

Последовательность сборки:

1. Евровинтами 50 мм. стянуть между собой детали (поз. 2, 3, 4) **см. рисунок 6.**



Рисунок 6

2. Евровинтами 50 мм. стянуть между собой детали (поз. 3, 4, 9) **см. рисунок 7.**

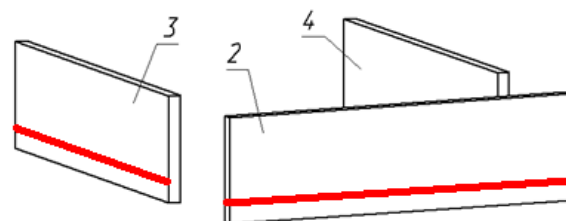

Рисунок 7

3. Установить дюбеля быстрого монтажа на детали (поз. 1). Установка эксцентрика и дюбеля быстрого монтажа показана на **рисунке 2**. Используя эксцентрики на 16 мм. и дюбеля быстрого монтажа стянуть детали (поз. 1, 3, 4) **см. рисунок 8.**

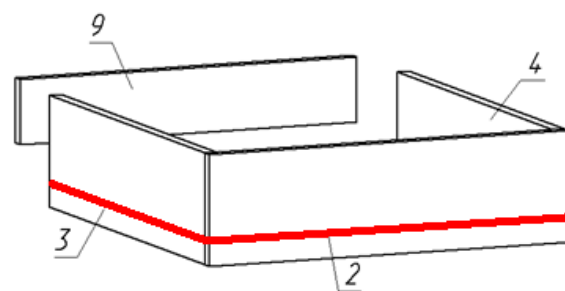

Рисунок 8

4. Шурупами 4x30 (с планшайбой) закрепить детали (поз. 5, 6, 7, 8) к деталям (поз. 2, 3) **см. рисунок 9.**
5. Гвоздями прибить подпятники на торцы деталей (поз. 2, 3, 4).





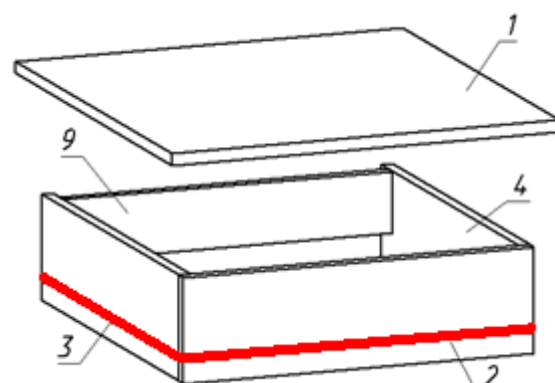





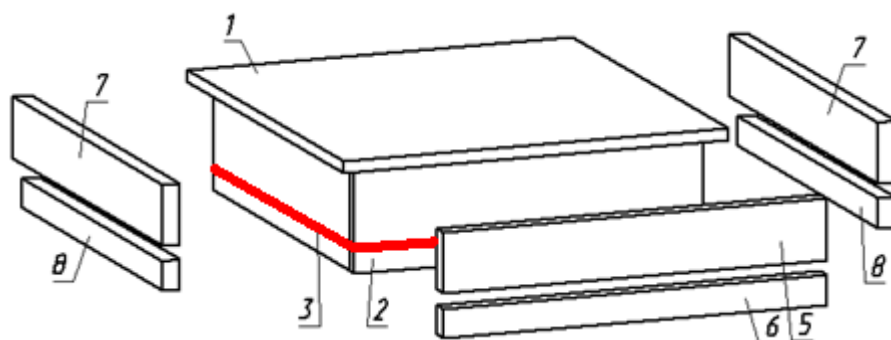









Рисунок 9

<p>Эксцентрик 16</p> 	<p>Шуруп 3,5x16 (потайной)</p> 	<p>Шкант d-8мм</p> 	<p>Заглушка евровинта</p> 
<p>Дюбель быстрого монтажа</p> 	<p>Скрепка для ДВП</p> 	<p>Эксцентриковая заглушка</p> 	<p>Винт М4х25</p> 
<p>Стабилизатор ДВП</p>  	<p>Евровинт 50 мм</p> 	<p>Ключ шестигранный</p> 	<p>Шуруп 4x30 с планшайбой</p> 
<p>Штангодержатель</p>  	<p>Подпятник</p> 	<p>Петля вкладная</p> 	<p>Ручка</p> 
	<p>Гвоздь 2x20</p> 		

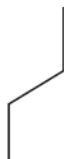
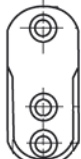
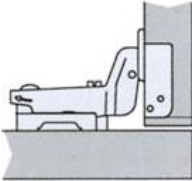
Фирма-производитель оставляет за собой право на внесение конструктивных изменений в данную модель.
Спасибо за покупку!